

ОБЯЗАТЕЛЬНО : Соблюдайте требования обеспечения безопасности  .

1. Обязательный специнструмент



Рисунок : E5AP3RHD

[1] Поршень и нажимная гайка (-).0805-J2.

[2] Упорная пластина (-).0805-J6.

[3] Переходник (-).0805-J3.

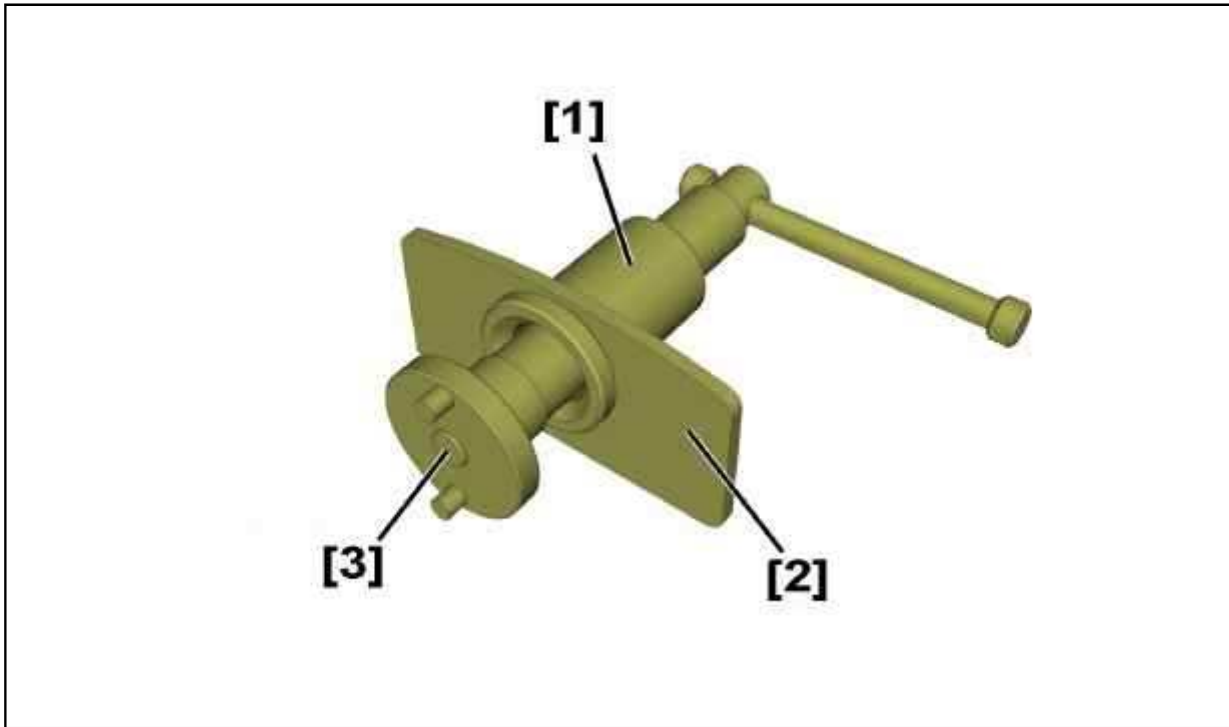
2. Снятие

При заполнении бачка для тормозной жидкости до максимального уровня снять его фильтр и частично слить жидкость с помощью чистого шприца во избежание переполнения бачка.

Отвинтить стояночный тормоз.

Опустить болты задних колес.

Поднять и закрепить автомобиль с вывешенными задними колесами.

Снять :

- Болты задних колес
- Задние колеса



Рисунок : V3FM0ALD

Открепите тормозной шланг (В "а").

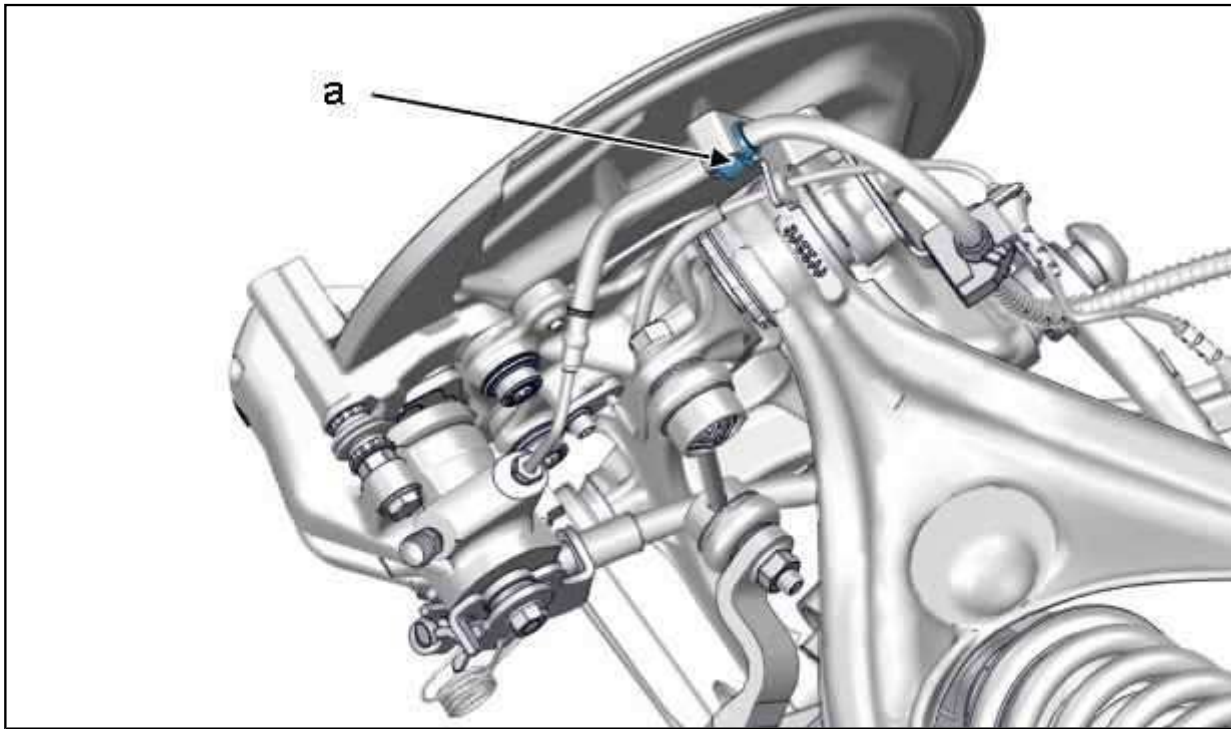

Рисунок : V3FM0AMD

СНИМИТЕ болты (1).
Отвести и вывесить тормозной суппорт.

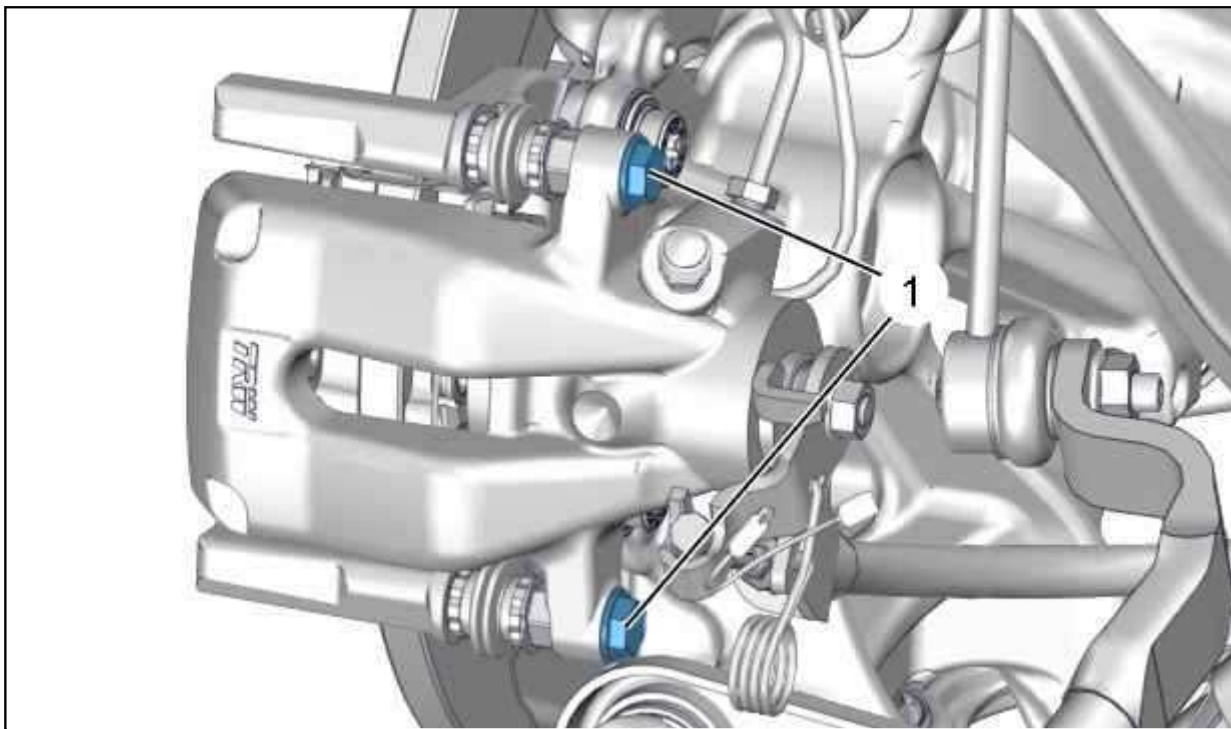

Рисунок : V3FM0AND

Снять :

- Тормозные колодки (2)
- Шумоподавляющие вкладыши (3)

3. Очистка

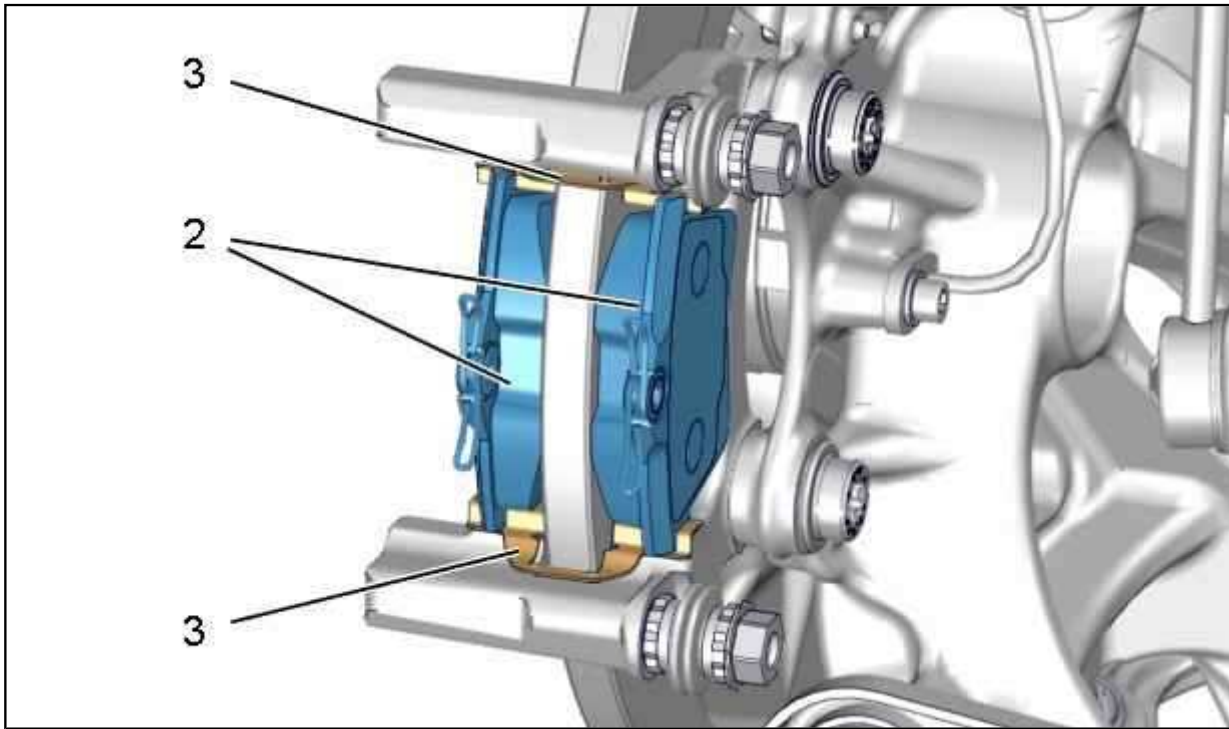
ОБЯЗАТЕЛЬНО : Не используйте сжатый воздух для очистки тормозных механизмов.

3.1. 1-й вариант

Чистить тормозной диск и хомутик при помощи рекомендуемого чистящего средства для тормозов.

Дать стечь и просохнуть.

Вытрите бумажным полотенцем :

- Тормозной диск
- Тормозной суппорт

3.2. 2-я возможность

Используйте установку для удаления пыли, сертифицированную изготовителем .

4. Установка на место

Проверить визуально :

- Герметичность по периметру поршня тормозного суппорта
- Нормальное состояние и положение защитных кожухов
- **Износ тормозных дисков** ⓘ

Заменить неисправные детали.

ВНИМАНИЕ : Не допускается наличия никаких следов масла или смазки на накладках тормозных колодок.



Рисунок : V3FM0APD

Повернуть и сдвинуть : Поршень тормозного суппорта (Задний) (По часовой стрелке) ; При помощи приспособлений [1], [2], [3].
Проверить уровень тормозной жидкости.

ВНИМАНИЕ : Шумогасящие вкладыши (3) должны заменяться при замене тормозных колодок (2).

Установить :

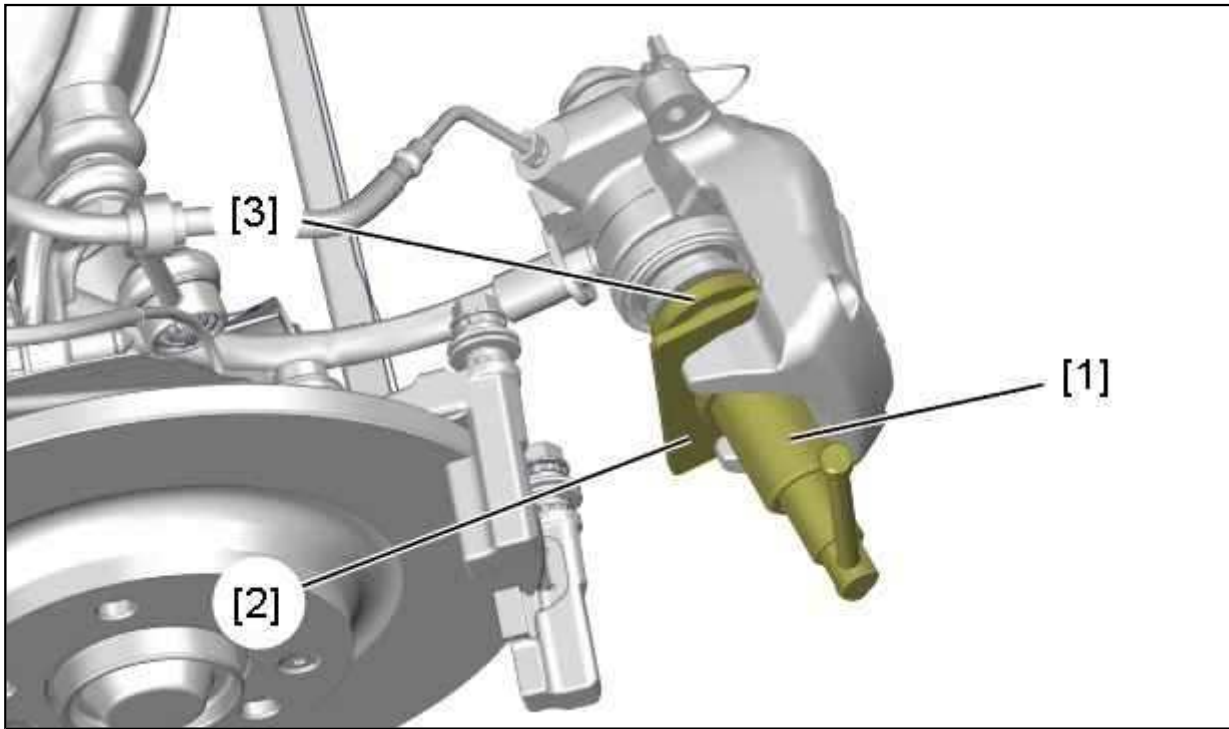
- Шумоподавляющие вкладыши (3)
- Тормозные колодки (2)

Установить на место тормозной суппорт.

ВНИМАНИЕ : При каждом снятии заменяйте каждый раз болты (1).

Установить : Новые болты (1) ; Затяните моментом $3,5 \pm 0,3$ дН.м.

Закрепить тормозной шланг в "а".

Установить :

- Задние колеса
- Болты задних колес

Опустить автомобиль на пол.

Затянуть : Болты задних колес :

- Алюминиевый колесный диск : Затяжка моментом $9 \pm 0,9$ дН.м
- Стальной штампованный колесный диск : Затяжка моментом $11 \pm 1,1$ дН.м

ВНИМАНИЕ : Несколько раз плавно нажмите на педаль тормоза с нарастающим усилием, прежде чем начать движение автомобиля.

Проверьте правильность работы стояночного тормоза.

Проверить уровень тормозной жидкости и при необходимости долить ее.