



B2FG0YP0



СНЯТИЕ - УСТАНОВКА : ПРИВОДНЫЕ ВАЛЫ

АКПП AL4 ИЛИ ML6C ИЛИ МКП MC ИЛИ КОРОБКА ПЕРЕДАЧ BE4R ИЛИ АКП AM6C

ОБЯЗАТЕЛЬНО : Соблюдайте чистоту и правила безопасного выполнения работ  .

1. Оборудование

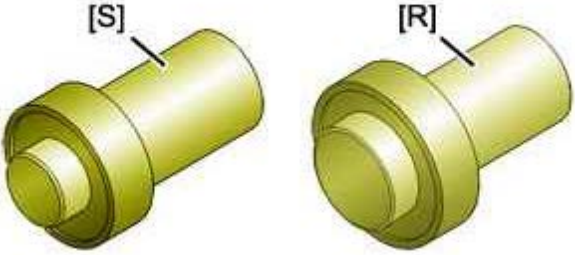
инструмент	Артикул	Обозначение
<p>[6310-T]</p> <p>Рисунок : E5AB0P0T </p>	[6310-T]	приспособление для фиксации ступицы
<p>[7114-T] [X] [W]</p> <p>Рисунок : E5AG05ET </p>	Коробка передач типа BE4	
	[7114-T.X]	Оправка для установки уплотнительной манжеты полуоси (С правой стороны)
	[7114-T.W]	Оправка для установки уплотнительной манжеты полуоси (С левой стороны)
<p>[0332] [B] [A]</p> <p>Рисунок : E5AB06ZT </p>	Коробка передач типа ML6	
	[0332-B]	Оправка для установки уплотнительной манжеты полуоси (С правой стороны)
	[0332-A]	Оправка для установки уплотнительной манжеты полуоси (С левой стороны)

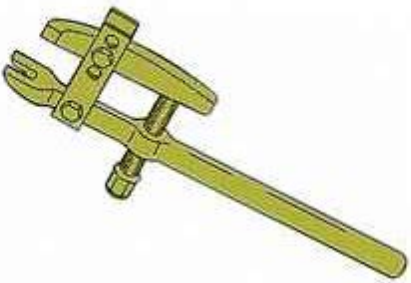
<p>[0346]</p>  <p>Рисунок : E5AB0EQT</p>	<p>Коробка передач типа МСР/МСМ</p> <p>[0346-S] Оправка для установки уплотнительной манжеты полуоси (С правой стороны)</p> <p>[0346-R] Оправка для установки уплотнительной манжеты полуоси (С левой стороны)</p>
<p>[9509-T]</p>  <p>Рисунок : E5AG04ZT</p>	<p>[9509-T] рычаг для рассоединения шаровых опор поворотного кулака</p>
<p>[1892-T]</p>  <p>Рисунок : E5AG050T</p>	<p>[1892-T] съемник шарнира</p>

2. Снятие

Установите автомобиль на 2 стоечный подъемник.

Снять защиту двигателя (в зависимости от комплектации).

Слить масло из коробки передач (Только для механической коробки передач).

Снимите передние колеса.



Рисунок : B2FG06AD

Установите приспособление [6310-T].

Снимите (с каждой стороны) :

- Штифт (1)
- Деталь (2)
- Гайка приводного вала
- Приспособление [6310-T]

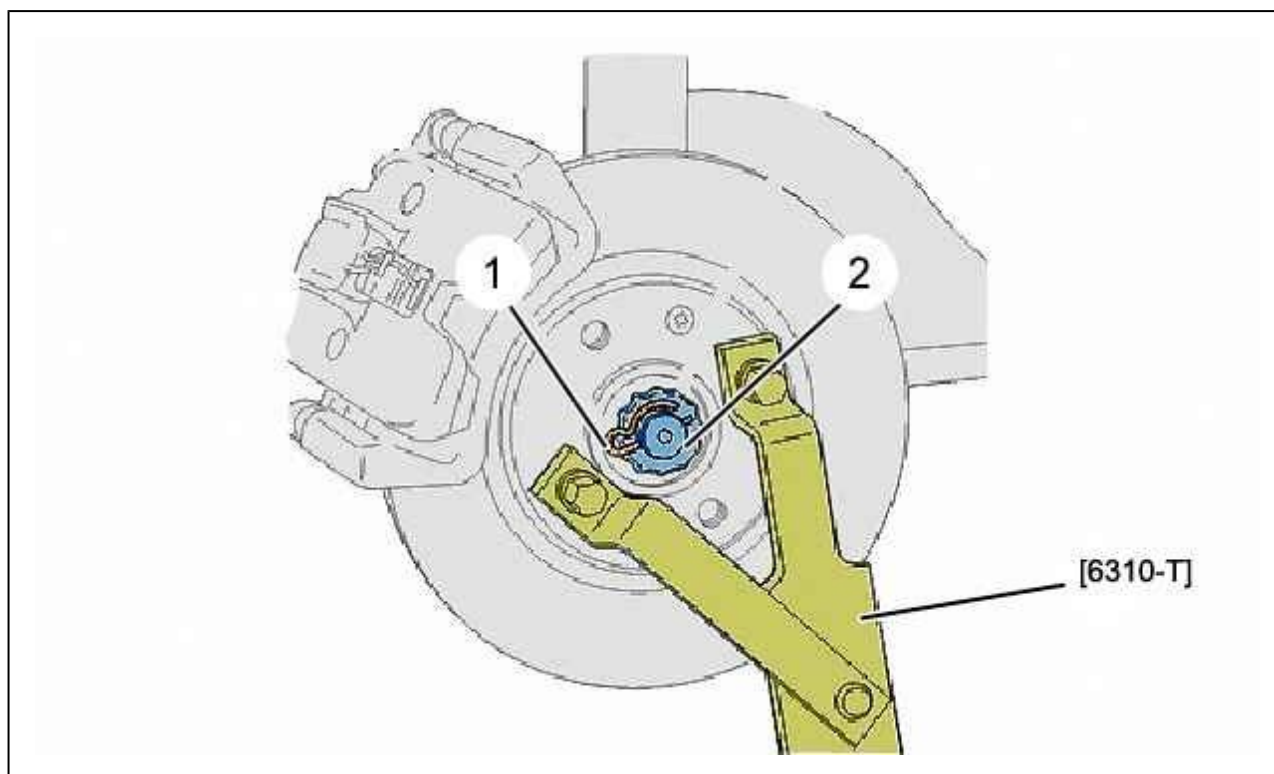
ВНИМАНИЕ : Запрещается нажимать на педаль тормоза для ослабления гайки трансмиссии.



Рисунок : B2FP07DD

Снимите (с каждой стороны) :

- Гайку (3)
- Гайку (4)

Отсоедините (с каждой стороны) :

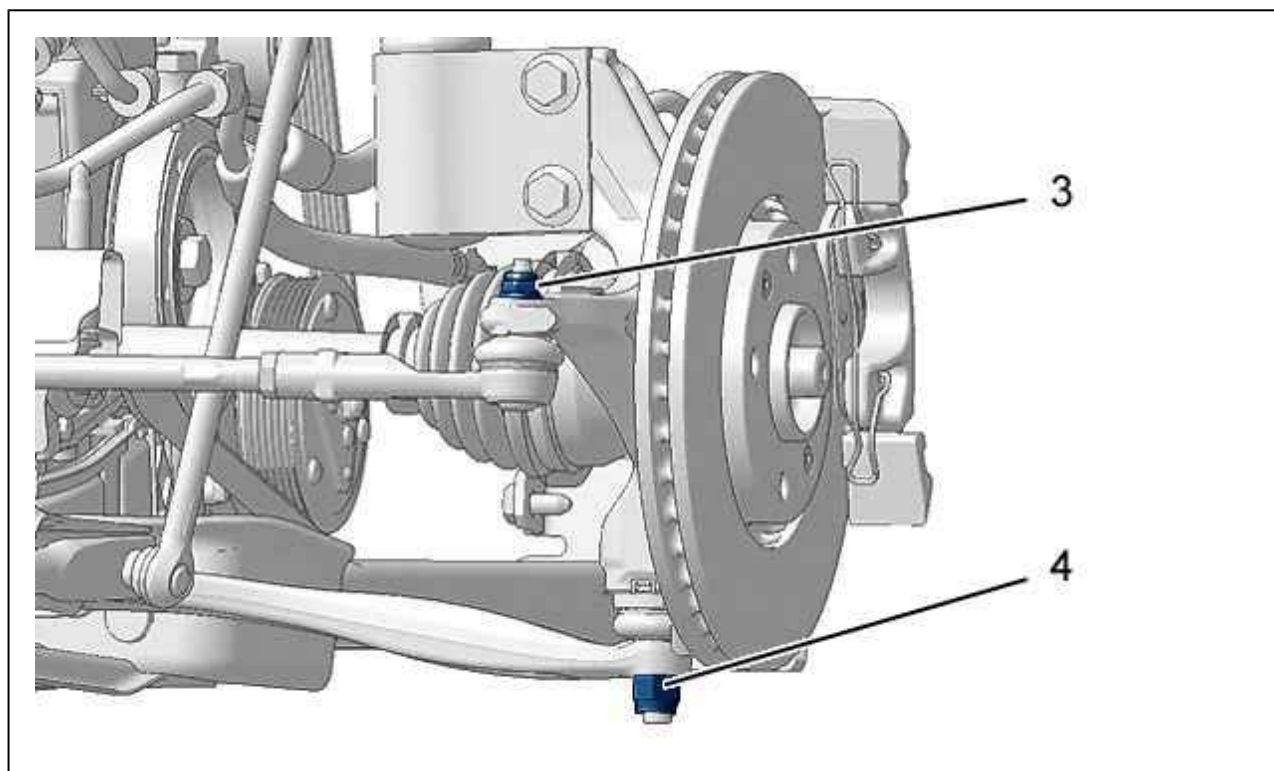
- Шаровой палец ; С помощью приспособления [1892-T]
- Нижнюю шаровую опору поворотного кулака ; С помощью приспособления [9509-T]

2.1. Правый приводной вал



Рисунок : B2FP07ED

Отверните 2 болта (5) подшипника правого приводного вала (Не снимать).
Отведите в сторону стопорное кольцо (6), как показано стрелкой в зоне "а".

2.2. Снятие (продолжение)

Отвести в сторону наружной части несущий элемент.
Отделите трансмиссию от ступицы.
Снимите приводные валы.

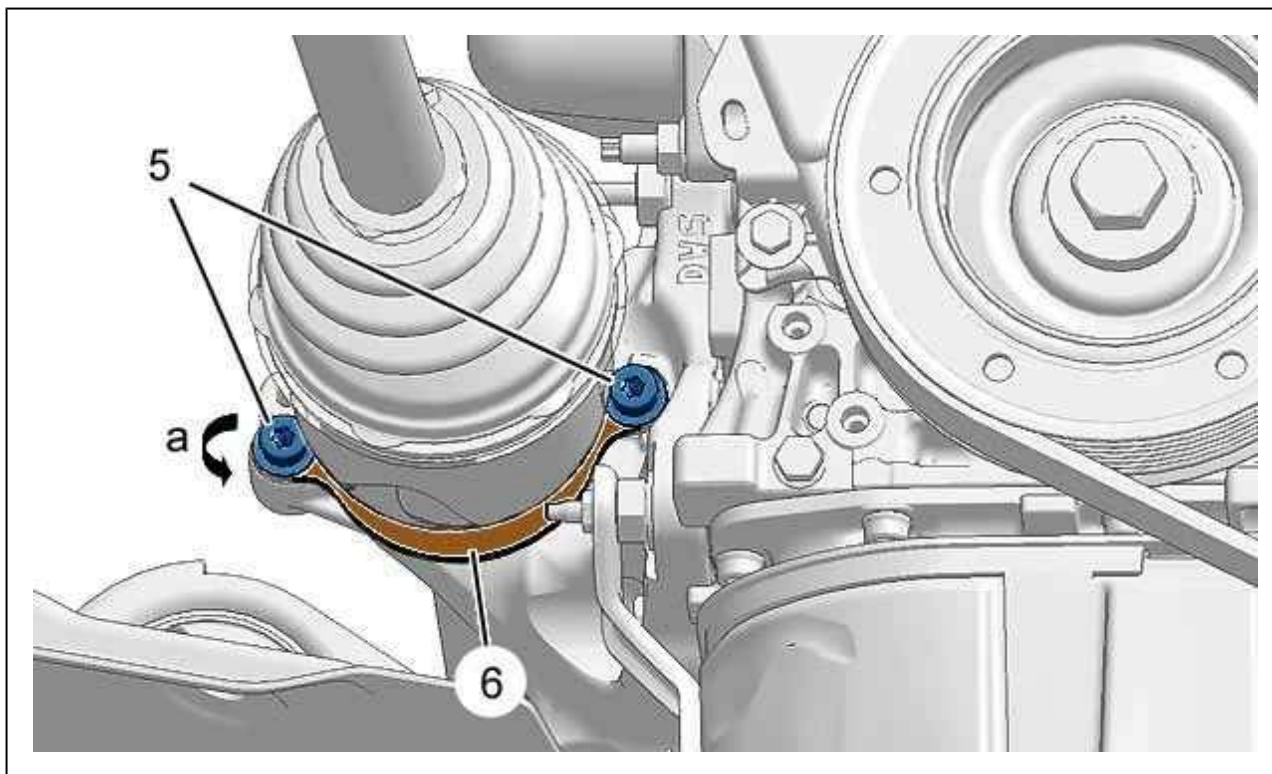
3. Установка

3.1. Общие операции

ВНИМАНИЕ : Соблюдайте требуемые моменты затяжки.

Моменты затяжки :

- Приводные валы
- **Передний мост** 

ВНИМАНИЕ : После каждого снятия заменяйте гайки Нильстопа.

Проверить :

- Отсутствие зазора в соединениях приводного вала
- Состояние защитных кожухов трансмиссии
- Состояние подшипника

Отремонтируйте приводные валы (при необходимости).

Заменяйте после каждого снятия уплотнители приводных валов ; При помощи приспособлений [7114-T.X], [7114-T.W], [0332-A], [0332-B], [0346-R], [0346-S].

Установите :

- Уплотнители приводных валов
- Приводные валы

3.2. Правый приводной вал

Установите : Стопорное кольцо (6).

Затянуть 2 болта (5) опоры правого приводного вала.

3.3. Установка (продолжение)

Присоедините (с каждой стороны) :

- Нижнюю шаровую опору поворотного кулака ; С помощью приспособления [9509-T]
- Шаровой палец

Затяните (с каждой стороны) :

- Гайку (4)
- Гайку (3)

Установите приспособление [6310-T].

Установите (с каждой стороны) :

- Гайка приводного вала
- Деталь (2)
- Штифт (1)

Снимите приспособление [6310-T].

Установите на место передние колеса.

Затяните болты передних колес  .

Залить в коробку передач масло и довести его до уровня(Только для механической коробки передач).

Установить защитный щиток под двигателем (в зависимости от комплектации).

Опустите автомобиль на пол.