

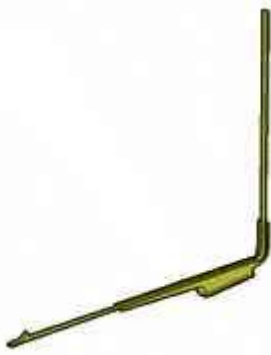

ЗНАЧЕНИЯ ДЛЯ ПРОВЕРКИ И РЕГУЛИРОВКИ : ГЕОМЕТРИЯ ПЕРЕДНЕГО И ЗАДНЕГО МОСТОВ

ОБЯЗАТЕЛЬНО : Соблюдайте чистоту и правила безопасного выполнения работ  .

1. Инструменты

инструмент	Номер (реферанс)	Обозначение
<div style="border: 1px solid black; padding: 5px;"> <p>[U701-0]</p>  </div> <p>Рисунок : E5AB0IRT</p>	[U701-0]	Измеритель посадки
<div style="border: 1px solid black; padding: 5px;"> <p>[0924]</p>  </div> <p>Рисунок : E5AB0LIT</p>	[0924]	Диск для определения положения центра колеса (4 пальцев)

2. Условия проверки и регулировки

Давление в шинах в норме.

Контроль геометрии мостов выполняется, когда кузов установлен на рабочую высоту.

3. Высоты кузова автомобиля при его установке на рабочую высоту



Рисунок : B3BB03MP

Обозначения :

- "R1" : Радиус переднего колеса
- "R2" : Радиус заднего колеса
- "H1" : Расстояние между зоной измерения под передней подmotorной рамой и полом
- "H2" : Расстояние между зоной измерения под задним лонжероном и полом
- "K1" : Расстояние между осью колеса и зоной измерения под передней подmotorной рамой
- "K2" : Расстояние от оси колеса до точки измерения под задним лонжероном
- "Z1" : Зона измерения под передней подmotorной рамой
- "Z2" : Зона измерения под задним лонжероном

Место замера "Z2" располагается по крючкам крепления.

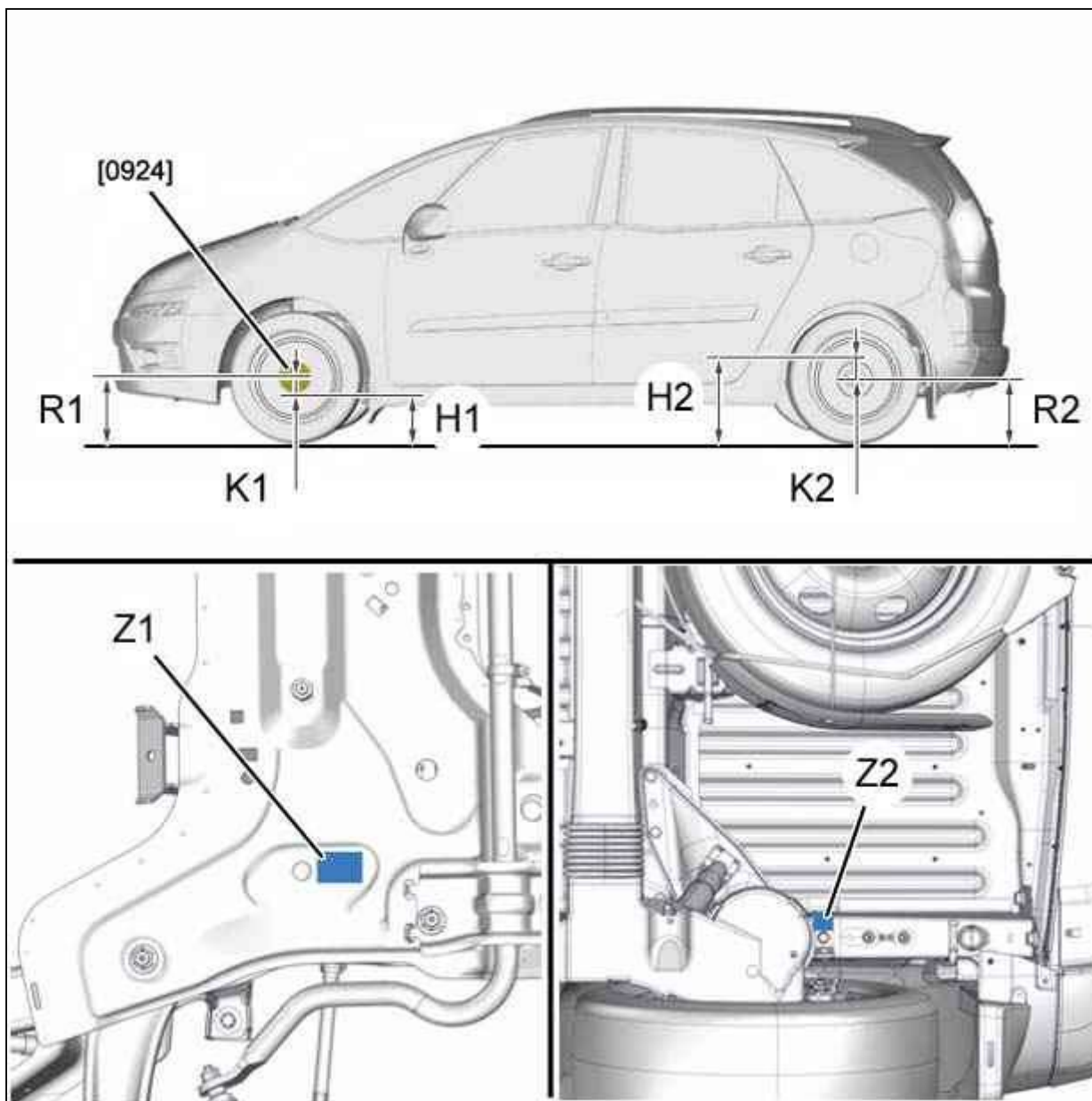
ПРИМЕЧАНИЕ : Справочный размер "H2" учитывает толщину крючков.

4. Номинальная высота кузова : Передний мост

Измерьте радиус переднего колеса "R1" ; При помощи приспособлений [U701-0], [0924].
Вычислить "H1" для передней части : $H1 = R1 - K1$.

Величина при рабочей высоте кузова : Автомобиль с механической подвеской и пневматической подвеской			
Принадлежность	Все типы, кроме CRD и STT	CRD (*)	DV6 STT (**)
"K1"	144 мм	134 мм	149 мм
(*) CRD = для сложных дорожных условий (**) STT = Система Stop and Start			

Измерить высоту спереди в "H1" между полом и зоной "Z1" под передней подmotorной рамой ; С помощью приспособления [U701-0].

Сожмите заднюю подвеску до значения "H2"  .

ПРИМЕЧАНИЕ : Разница в высоте между двумя сторонами заднего моста не должна превышать 10 мм.

5. Номинальная высота кузова : Задний мост

Измерьте радиус заднего колеса "R2" ; При помощи приспособлений [U701-0], [0924].

Вычислить "H2" для задней части : "H2" = "R2" + "K2".

5.1. Механическая подвеска заднего моста

Величина при рабочей высоте кузова			
Принадлежность	Все типы, кроме CRD и STT	CRD (*)	DV6 STT (**)
"K2"	94 мм	104 мм	89 мм
(*) CRD = для сложных дорожных условий (**) STT = Система Stop and Start			

Измерить высоту сзади в "H2" между полом и зоной "Z2" под задним лонжероном ; С помощью приспособления [U701-0].

Сожмите заднюю подвеску до значения "H2"  .

ПРИМЕЧАНИЕ : Разница в высоте между двумя сторонами заднего моста не должна превышать 10 мм.

5.2. Задний мост с пневматической подвеской

Величина при рабочей высоте кузова	
"K2"	114 мм

Измерить высоту сзади в "H2" между полом и зоной "Z2" под задним лонжероном ; С помощью приспособления [0924].

Ввести номинальные значения высоты (При необходимости).

ПРИМЕЧАНИЕ : Разница в высоте между двумя сторонами заднего моста не должна превышать 10 мм.

6. Углы установки

Угол	Обозначение	Определения
	Угол развала	Угол, образованный плоскостью колеса с вертикалью (Вид автомобиля спереди)



Рисунок : B3BB03NT



Рисунок : B3BB03OT

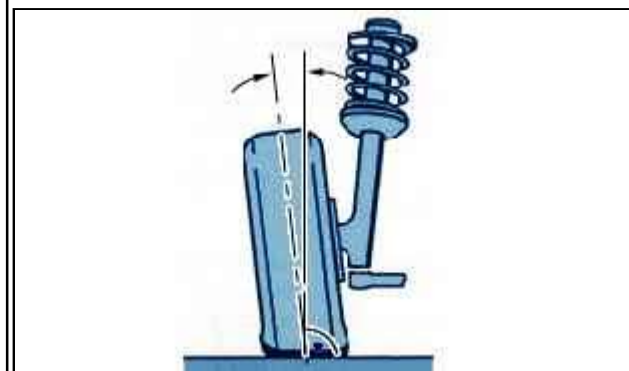

Рисунок : B3BB03PT

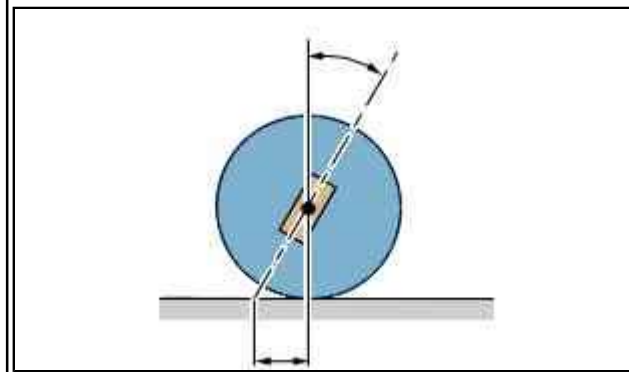

Рисунок : B3BB03QT

Угол продольного наклона стойки переднего колеса

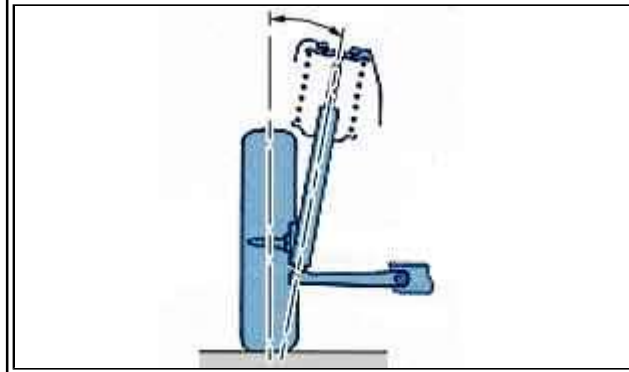
Угол наклона поворотного кулака

Параллельность колес

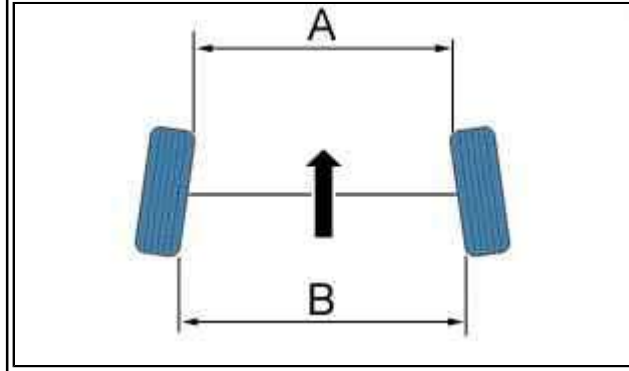
Угол, образованный осью поворота переднего колеса с вертикалью (Вид автомобиля сбоку)

Угол, образованный осью поворотного кулака с вертикалью, измеренный в поперечной плоскости автомобиля (Вид автомобиля спереди)

Разность между размерами В и А (В направлении стрелки : Передняя часть автомобиля)
 "В" - "А" больше 0 : Схождение
 "В" - "А" меньше 0 : Открытие

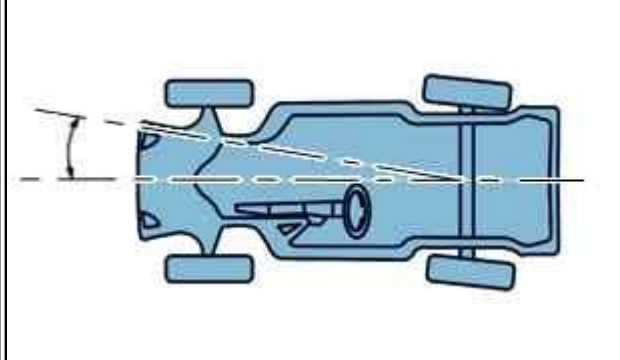
	<p>Угол подъемной силы</p>	<p>Угол, образованный направлением тяги заднего моста с продольной осью автомобиля</p>
<p>Рисунок : B3BB03RT</p>		

7. Геометрия передней подвески

7.1. Механическая подвеска переднего моста

Контрольные значения			
Принадлежность	Все типы, кроме CRD и STT	CRD (*)	STT (**)
Развал колес : Левое колесо (не регулируется)	0° (+0°40' ; -0°20')	0°04' (+0°40' ; -0°20')	0° (+0°40' ; -0°20')
Развал колес : Правое колесо (не регулируется)	0° (+0°20' ; -0°40')	0°04' (+0°20' ; -0°40')	0° (+0°20' ; -0°40')
Продольный наклон стойки переднего колеса (не регулируется)	+4°54' (± 0°30')	+4°48' (± 0°30')	+4°54' (± 0°30')
Угол поворотного кулака : Левое колесо (не регулируется)	+11°42' (+0°20' ; -0°40')	+11°30' (+0°20' ; -0°40')	+11°48' (+0°20' ; -0°40')
Угол поворотного кулака : Правое колесо (не регулируется)	+11°42' (+0°40' ; -0°20')	+11°30' (+0°40' ; -0°20')	+11°48' (+0°40' ; -0°20')
Параллельность оси (регулируемое)	-0°21' ± 0°09'	-0°21' ± 0°09'	-0°21' ± 0°09'
Параллельность колеса (регулируемое)	-0°11' ± 0°04'	-0°11' ± 0°04'	-0°11' ± 0°04'
Асимметрия развала колёс	+0°20' (± 0°28')	+0°20' (± 0°28')	+0°20' (± 0°28')
Асимметрия продольного наклона стойки переднего колеса	0° (± 0°20')	0° (± 0°20')	0° (± 0°20')
Асимметрия угла наклона поворотного кулака	-0°20' (± 28')	-0°20' (± 28')	-0°20' (± 28')

Распределите симметрично, левое колесо-правое колесо, глобальную величину параллельности.
 (*) CRD : Плохие дорожные условия. Для автомобилей, оси и подвеска которых разработаны для эксплуатации на дорогах с плохим покрытием.
 (**) STT = Система Stop and Start.

7.2. Пневматическая подвеска переднего моста

Контрольные значения : Автомобиль		
Принадлежность	Все типы кроме CRD	CRD (*)
Развал колес : Левое колесо (не регулируется)	0° (+0°40' ; -0°20')	+0°04' (+0°40' ; -0°20')
Развал колес : Правое колесо (не регулируется)	0° (+0°20' ; -0°40')	+0°04' (+0°20' ; -0°40')
Продольный наклон стойки переднего колеса (не регулируется)	+4°30' (± 0°30')	+4°36' (± 0°30')
Угол поворотного кулака : Левое колесо (не регулируется)	+11°42' (+0°20' ; -0°40')	+11°30' (+0°20' ; -0°40')
Угол поворотного кулака : Правое колесо (не регулируется)	+11°42' (+0°40' ; -0°20')	+11°30' (+0°40' ; -0°20')

Параллельность оси (регулируемое)	-0°21' ($\pm 0^{\circ}09'$)	-0°21' ($\pm 0^{\circ}09'$)
Параллельность колеса (регулируемое)	-0°11' ($\pm 0^{\circ}04'$)	-0°11' ($\pm 0^{\circ}04'$)
Асимметрия развала колёс	+0°20' ($\pm 0^{\circ}28'$)	+0°20' ($\pm 0^{\circ}28'$)
Асимметрия продольного наклона стойки переднего колеса	0° ($\pm 0^{\circ}20'$)	0° ($\pm 0^{\circ}20'$)
Асимметрия угла наклона поворотного кулака	-0°20' ($\pm 28'$)	-0°20' ($\pm 28'$)

Распределите симметрично, левое колесо-правое колесо, глобальную величину параллельности.

(*) CRD : Плохие дорожные условия. Для автомобилей, оси и подвеска которых разработаны для эксплуатации на дорогах с плохим покрытием.

8. Геометрия задней подвески

8.1. Механическая подвеска заднего моста

Контрольные значения			
Принадлежность	Все типы, кроме CRD и STT	CRD (*)	STT(**)
Развал колес (не регулируется)	-1°42' ($\pm 0^{\circ}30'$)	-1°41' ($\pm 0^{\circ}30'$)	-1°42' ($\pm 0^{\circ}30'$)
Угол подъемной силы	0° ($\pm 0^{\circ}06'$)	0° ($\pm 0^{\circ}06'$)	0° ($\pm 0^{\circ}06'$)
Параллельность оси (не регулируется)	+0°52' ($\pm 0^{\circ}09'$)	+0°50' ($\pm 0^{\circ}09'$)	+0°53' ($\pm 0^{\circ}09'$)
Параллельность колеса (не регулируется)	+0°26' ($\pm 0^{\circ}04'$)	+0°25' ($\pm 0^{\circ}04'$)	+0°27' ($\pm 0^{\circ}04'$)
Асимметрия развала колёс	0° ($\pm 0^{\circ}20'$)	0° ($\pm 0^{\circ}20'$)	0° ($\pm 0^{\circ}20'$)

(*) CRD : Плохие дорожные условия. Для автомобилей, оси и подвеска которых разработаны для эксплуатации на дорогах с плохим покрытием.

(**) STT = Система Stop and Start.

8.2. Задний мост с пневматической подвеской

Контрольные значения		
Принадлежность	Все типы кроме CRD	CRD (*)
Развал колес (не регулируется)	-1°40' ($\pm 0^{\circ}30'$)	-1°40' ($\pm 0^{\circ}30'$)
Угол подъемной силы	0° ($\pm 0^{\circ}06'$)	0° ($\pm 0^{\circ}06'$)
Параллельность оси (не регулируется)	+0°44' ($\pm 0^{\circ}09'$)	+0°44' ($\pm 0^{\circ}09'$)
Параллельность колеса (не регулируется)	0°22' ($\pm 0^{\circ}04'$)	0°22' ($\pm 0^{\circ}04'$)
Асимметрия развала колёс	0° ($\pm 0^{\circ}20'$)	0° ($\pm 0^{\circ}20'$)

(*) CRD : Плохие дорожные условия. Для автомобилей, оси и подвеска которых разработаны для эксплуатации на дорогах с плохим покрытием.