

СНЯТИЕ – УСТАНОВКА : РЕМЕНЬ ГРМ

DW12TED4 ТУРБОДИЗЕЛЬ

ОБЯЗАТЕЛЬНО : Соблюдайте чистоту и правила безопасного выполнения работ (обратитесь к брошюре: РЕКОМЕНДАЦИИ - ПРАВИЛА БЕЗОПАСНОСТИ).

1. Рекомендуемое оборудование



Рисунок : E5AP181C

[1] прибор для измерения натяжения приводного ремня с цифровой индикацией (SEEM) STG 105.M.

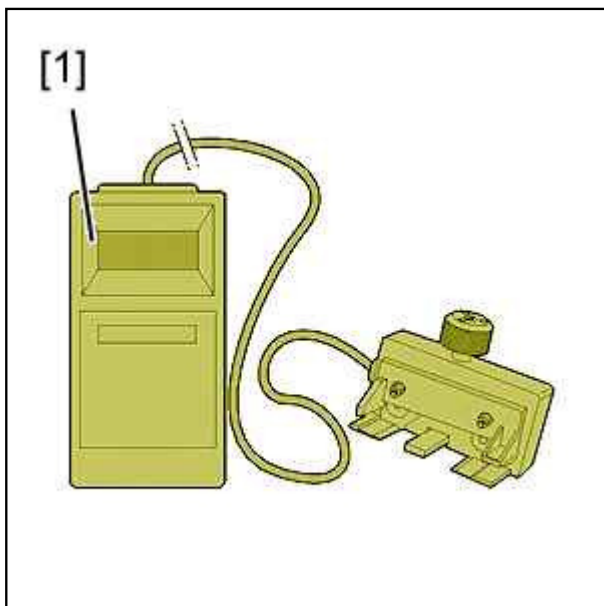

Рисунок : E5AP1SBC

[2]калибр для регулировки маховика двигателя (-).0188 X (двойной маховик двигателя).

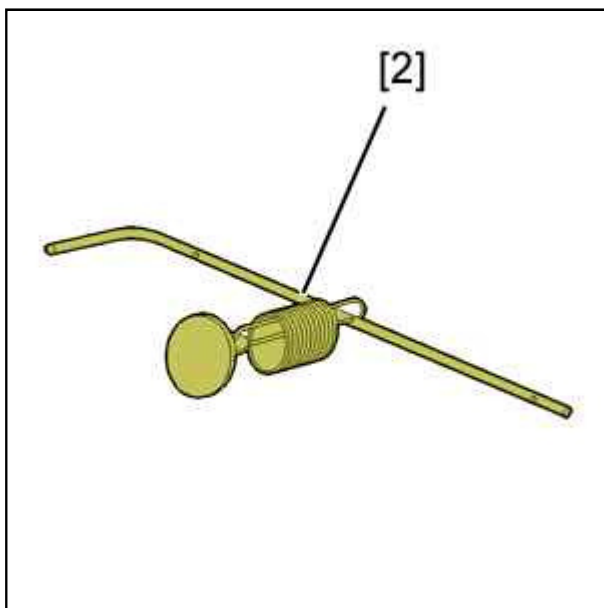

Рисунок : E5AP1T3C

[3] Рычаг натяжения (-).188 J2.

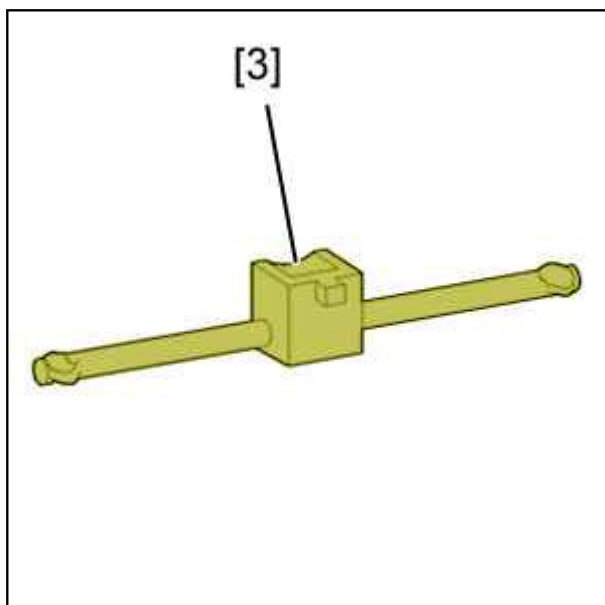

Рисунок : E5AP036C

[4] Пружина сжатия приводного ремня (-).0188 K.

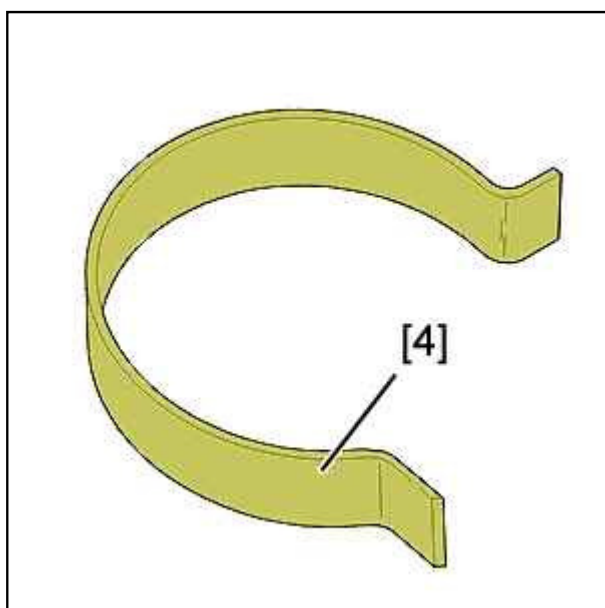

Рисунок : E5AP183C

[5] калиброванный штифт шестерни распределительного вала (-).0188 M.

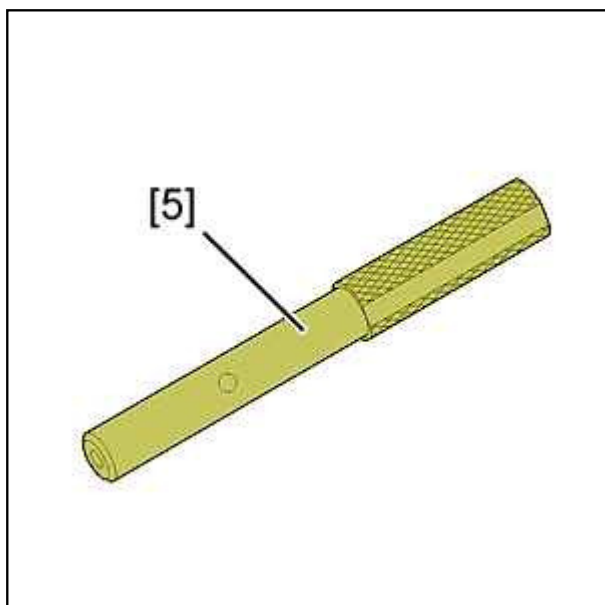

Рисунок : E5AP184C

[6] стопор маховика двигателя (-).0188 F.

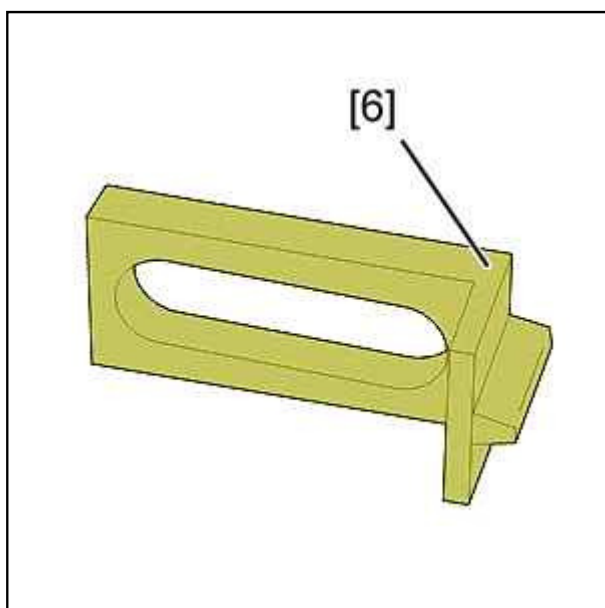

Рисунок : E5AP17NC

[7] набор заглушек (-).0188 Т.

2. Снятие

ОБЯЗАТЕЛЬНО : Соблюдайте требования обеспечения безопасности и чистоты, специфичные для дизельных двигателей с топливной системой высокого давления (HDI).

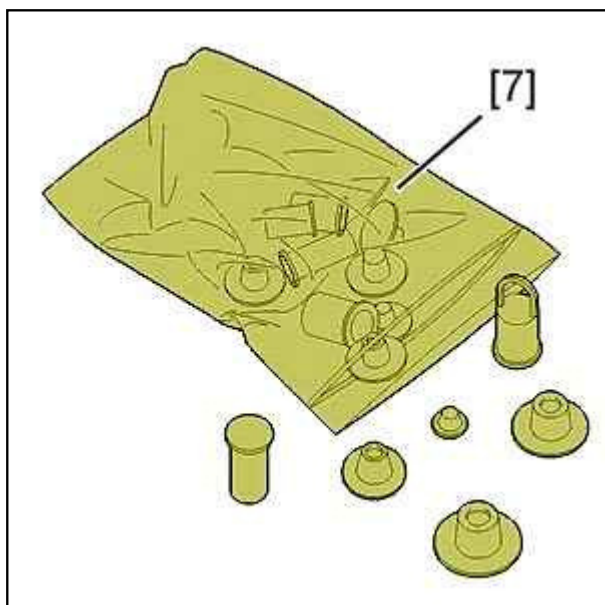
Снимите :

- Декоративную крышку двигателя
- Декоративная крышка аккумуляторной батареи

Отключите отрицательную клемму аккумуляторной батареи.

Поднимите и зафиксируйте переднюю часть автомобиля.

Снимите :

- Звукоизоляцию под двигатель
- Передний правый брызговик (см. соответствующую операцию)
- Переднее правое колесо
- Ремень привода навесного оборудования (см. соответствующую операцию)



Рисунок : B1BP299C

Отсоединить, заглушить и сдвинуть трубки (1) и (2) При помощи приспособлений [1].

Удерживайте двигатель С помощью подъемного крана сервисной станции.

Отсоедините и отодвиньте жгут проводов (3).

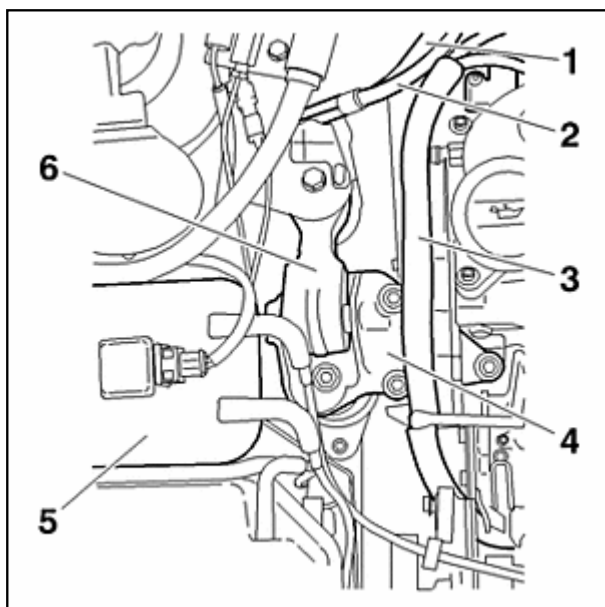
Снять крепежную гайку бачка для охлаждающей жидкости (5).

Сдвинуть бачок (5).

Снимите :

- Реактивная штанга (6)
- Правый кронштейн подвески двигателя (4)



Рисунок : B1BP29AC

Снять пластиковую крышку.

Установите на место стопор [6].

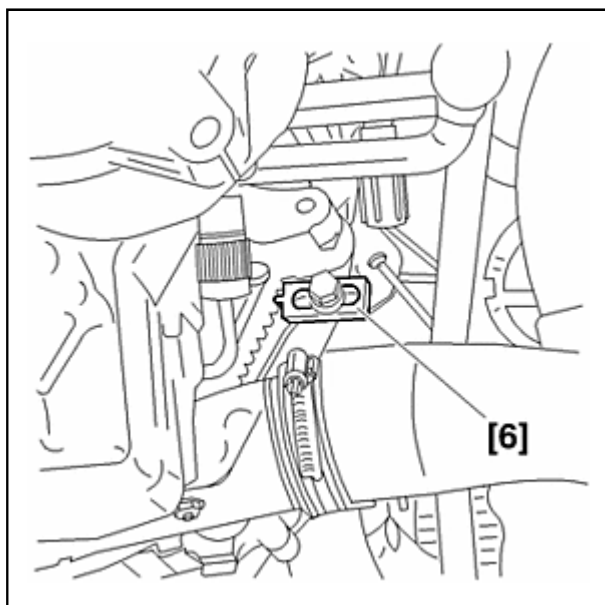

Рисунок : B1BP29BD

Снимите :

- Болт (19)
- Шкив коленчатого вала (21)
- болтов (9), (10), (11), (8), (13)
- Верхний картер газораспределительного механизма (12)
- болтов (14), (15), (17)
- Промежуточный картер (16)
- болтов (7), (20)
- Нижний картер (18)

ВНИМАНИЕ : Установить болт (8) с проставкой (толщина 17 мм).

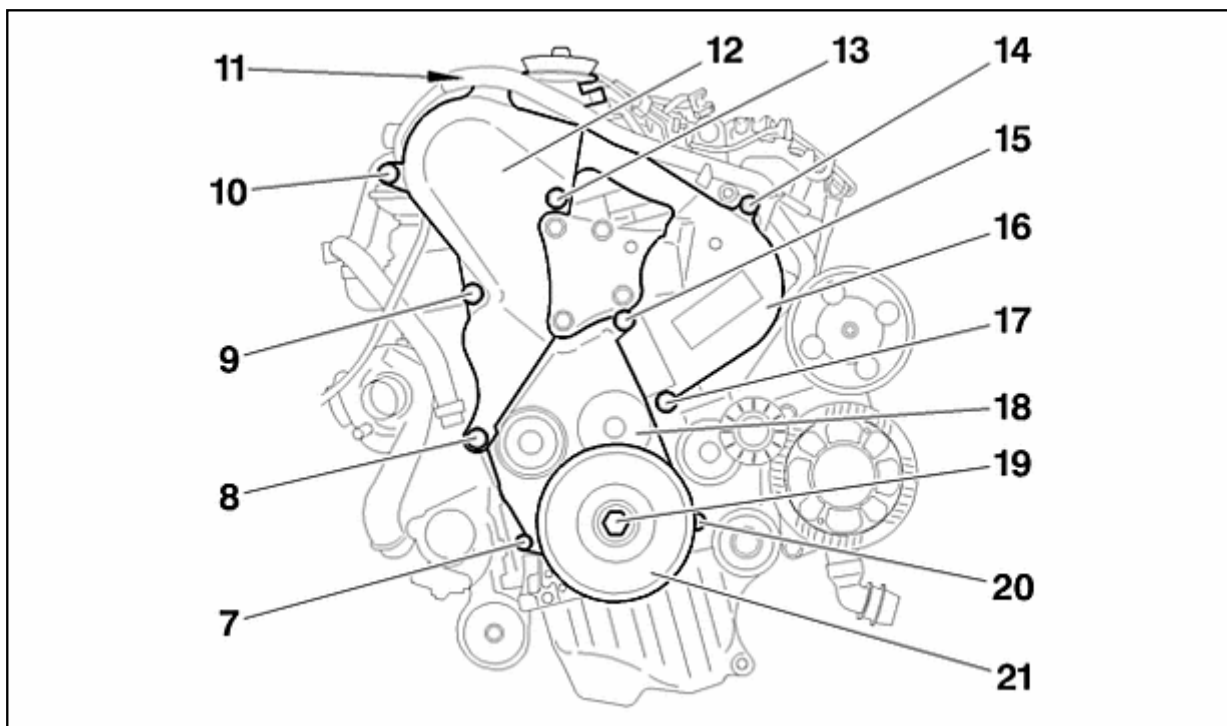
Удалить стопор [6].

Проверните коленвал, чтобы подвести распредвал к точке его блокировки.



Рисунок : B1BP298C

Зафиксировать калиброванным штифтом коленчатый вал С помощью приспособления [2].

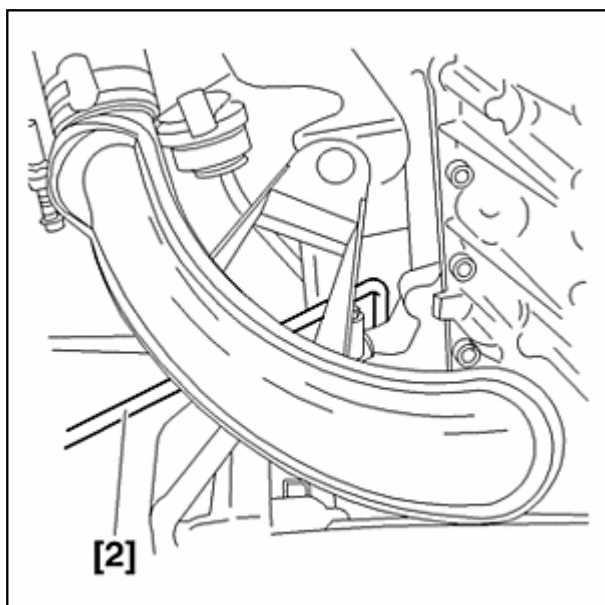

Рисунок : B1EP15AD

Зафиксировать распределительный вал с помощью штифта [5].

Ослабьте :

- 3 болтов (25)
- Болт (23)

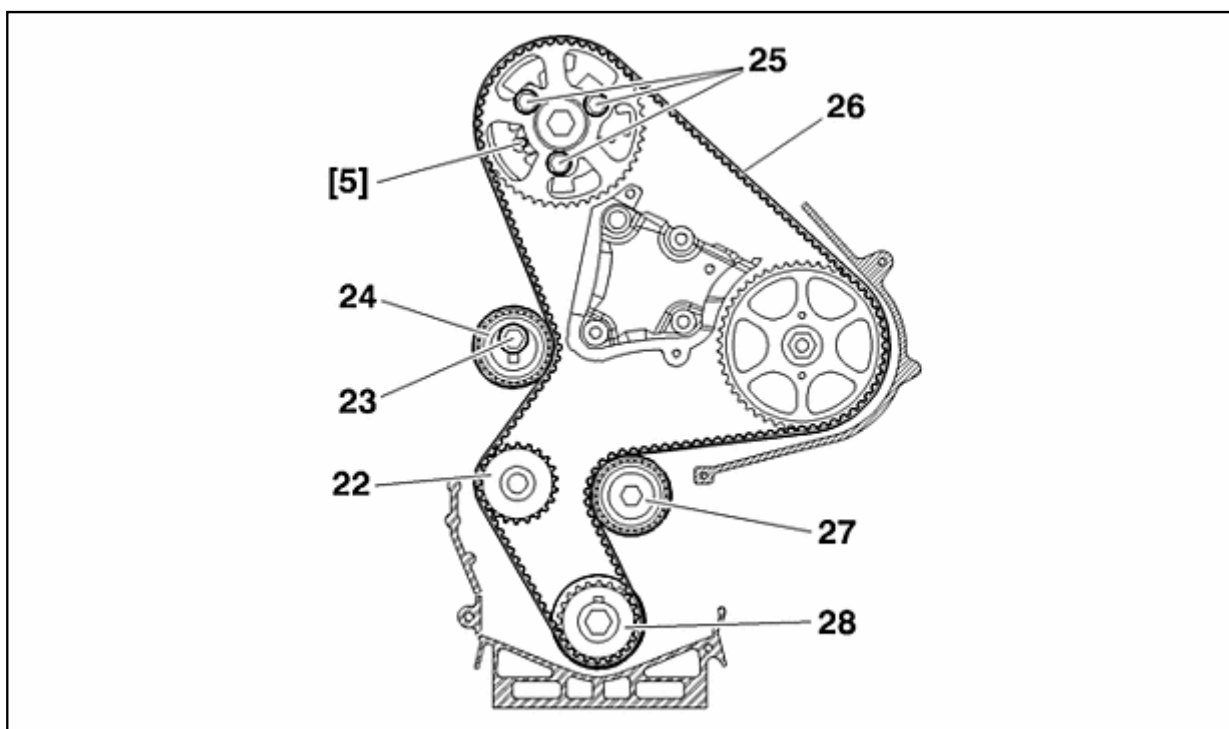
Снимите ремень газораспределения (26).

3. Проверка

ОБЯЗАТЕЛЬНО : Непосредственно перед установкой выполните следующие проверки.

Убедиться, что ролики (24), (27) и жидкостный насос (22) легко вращаются (без зазоров и наличия жестких точек).

Убедитесь в отсутствии следов утечки масла (сальники коленвала и распредвала).

Проверить отсутствие течи охлаждающей жидкости (водяной насос).

Замените неисправные детали (при необходимости).

4. Установка



Рисунок : B1EP15BD

Затяните винты (25) от руки.

Поверните шестерню (29) по часовой стрелке, чтобы поместить ее в край прорези.

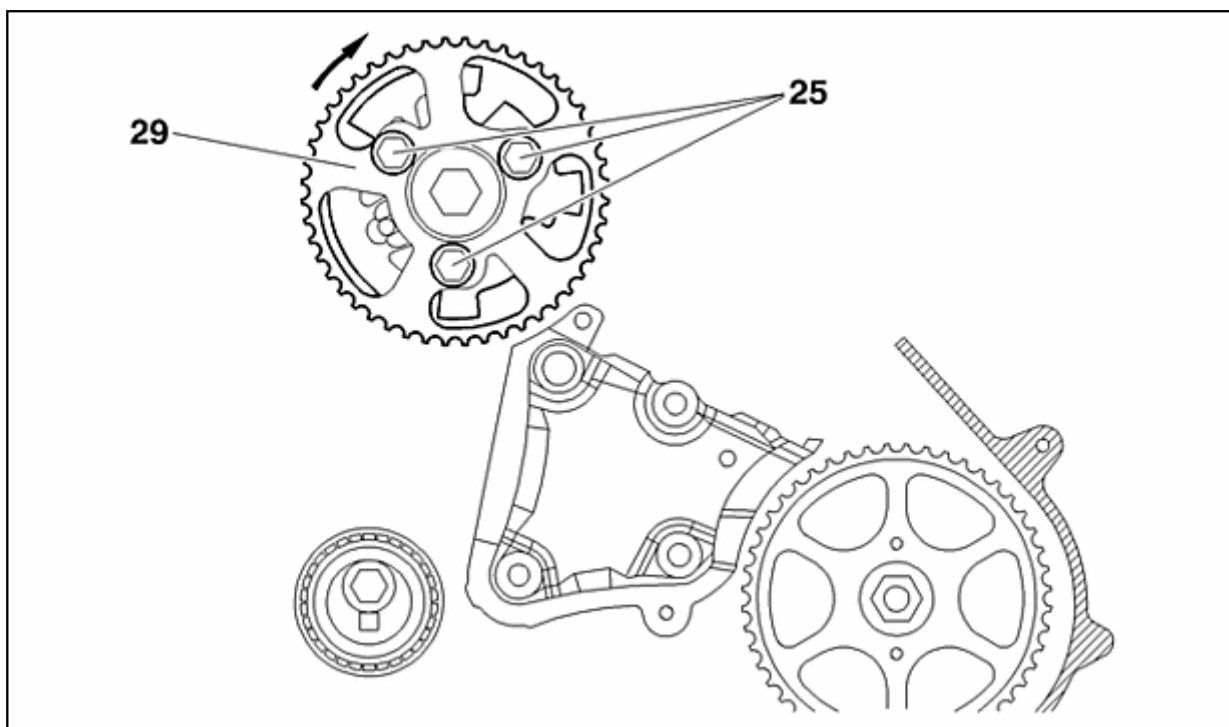

Рисунок : B1EP15CC

Установить ремень привода ГРМ (26) на шестерню коленчатого вала (28).
Удерживать ремень с помощью приспособления [4].

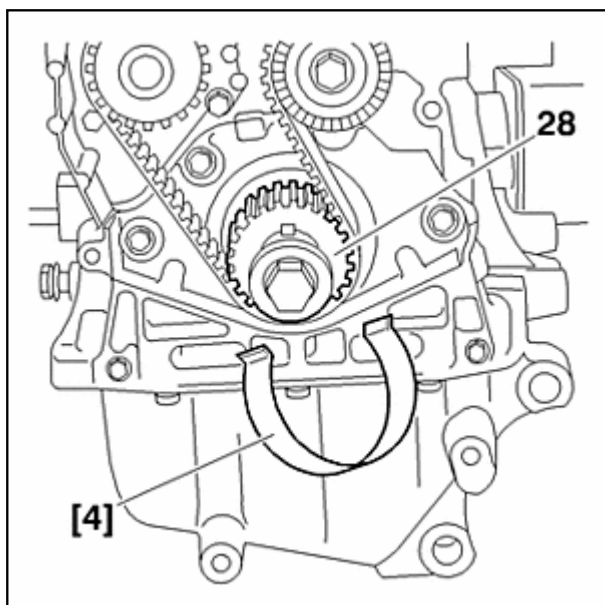

Рисунок : B1EP15DD

Установить ремень привода ГРМ , ветвь "а", хорошо натянув ее, в следующем порядке :

- Промежуточный ролик (27)
- Шкив насоса высокого давления топлива (30)
- Шкив распределительного вала (29)
- Шкив привода насоса системы охлаждения (22)
- Натяжной ролик (24)

ПРИМЕЧАНИЕ : При необходимости повернуть без усилия шестерню (29) в направлении против часовой стрелки (смещение не должно превышать один зуб).

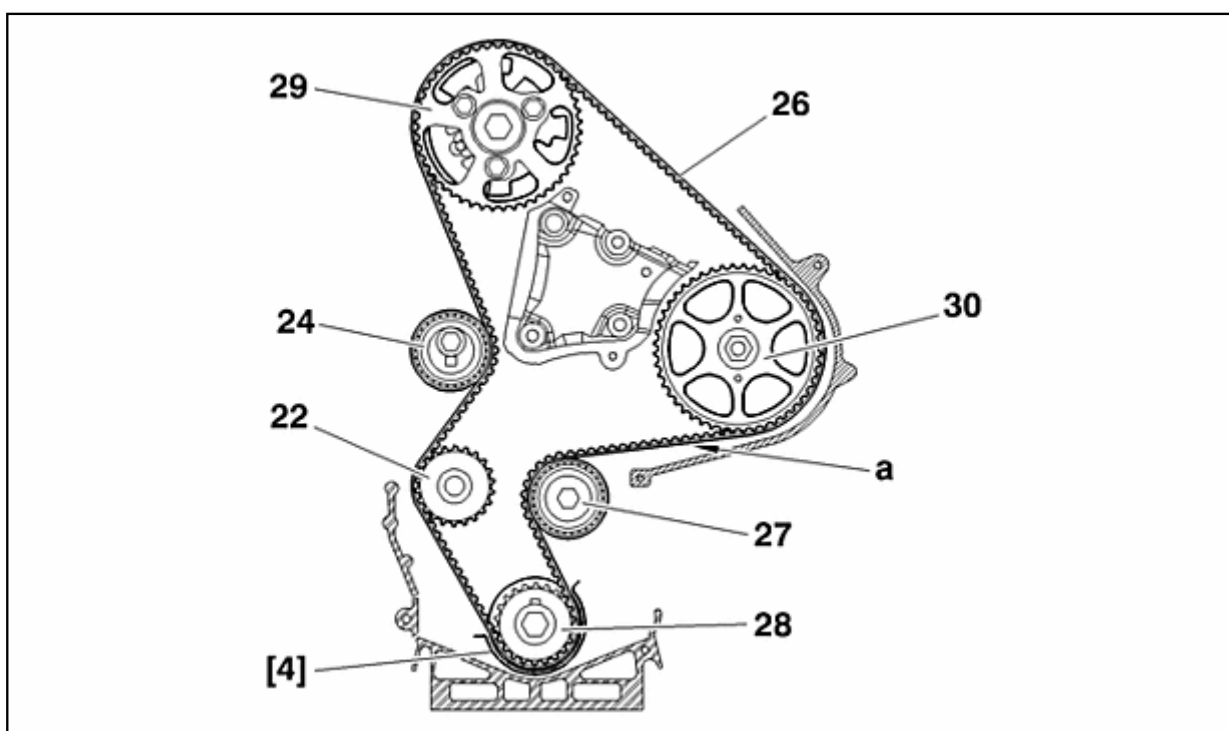
Снимите приспособление [4].



Рисунок : B1EP15ED

Установить приспособление [1] на ветвь "b".

Поверните натяжной ролик (24) против часовой стрелки с помощью приспособления [3] до получения натяжения в 106 ± 2 единицы SEEM.

Затянуть болт (23) натяжного ролика моментом 2,5 дН.м.

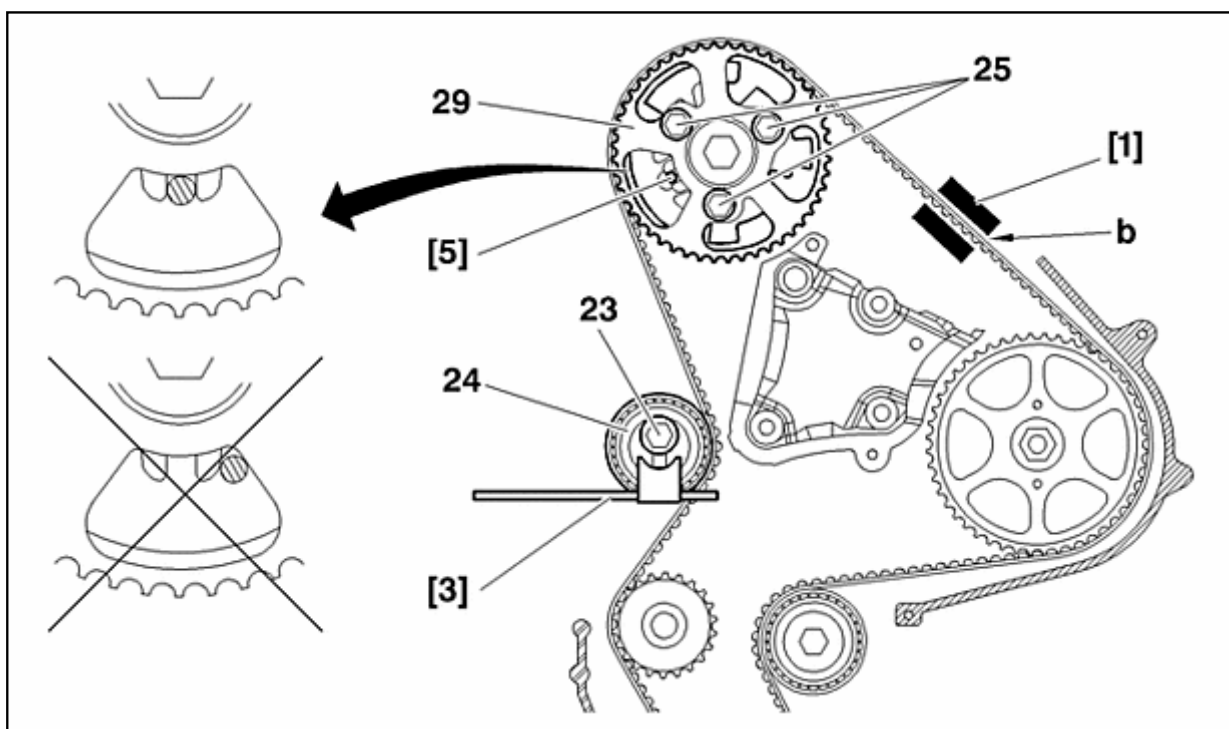
Снимите винт (25) шестерни (29), чтобы проверить, что эти винты не упираются в прорези.

Затянуть винта (25) моментом 2 дН.м .

Снимите приспособления [1], [2], [3]и [5].

Поверните на 8 коленчатый вал в сторону нормального вращения.

Установите приспособление [2].

Ослабить затяжку болтов (25).

Установите приспособление [5].

Ослабьте винт (23), чтобы освободить натяжной ролик .

Установите приспособление [1].

Поверните натяжной ролик (24) против часовой стрелки с помощью приспособления [3] до получения натяжения в 51 ± 3 единицы SEEM.

Затянуть болт (23) натяжного ролика моментом $2,5 \pm 0,2$ дН.м.

Затянуть винта (25) моментом $2 \pm 0,2$ дН.м .

Снимите приспособление [1].

Установите приспособление [1].

Величина натяжения должна составлять 51 ± 3 единиц SEEM.

ОБЯЗАТЕЛЬНО : При несоответствии этого значения норме возобновите операцию.

Снимите приспособления [1], [2]и [5].

Поверните на 2 коленчатый вал в сторону нормального вращения.

Установите приспособление [2].

ОБЯЗАТЕЛЬНО : В случае невозможности штифтового соединения распределительного вала проверить, чтобы смещение между отверстием в шестерне распределительного вала и отверстием штифтового соединения не превышало 1 мм. При несоответствии этого значения норме возобновите операцию.

Снимите :

- Приспособление [2]
- Болт (8) и прокладка

Установите :

- Нижний картер (18)
- болтов (7), (20)
- Промежуточный картер (16)
- болтов (14), (15), (17)
- Верхний картер газораспределительного механизма (12)
- Болт (8) , Затяните моментом $1,5 \pm 0,1$ дН.м
- болтов (9), (10), (11)
- Правый кронштейн подвески двигателя (4)
- Реактивная штанга (6)

Снять подъемник.

Снимите приспособление [7].

Установить и подсоединить трубки (1) и (2).



Рисунок : B1EP15FC

Нанести на болт (19) средство LOCTITE FRENETANCH.

Установите :

- Шкив коленчатого вала (21)
- Приспособление [6]
- Болт (19) с шайбой (31); затяжка моментом $4 \pm 0,4$ даНм В завершение затяните на угол $51^\circ \pm 5^\circ$

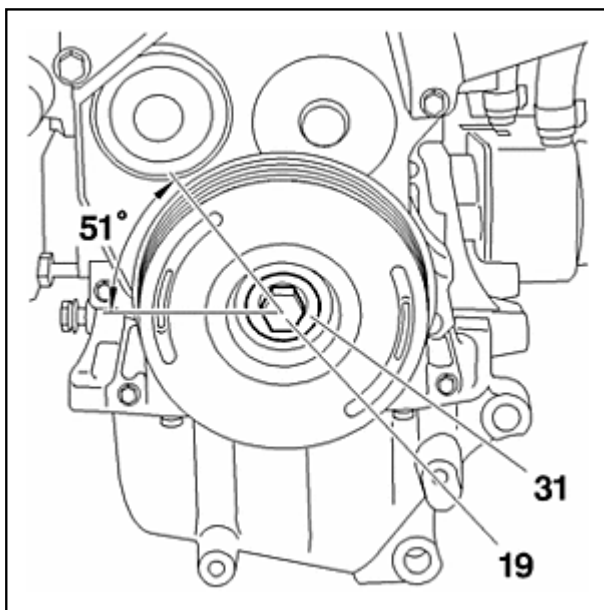
Снимите приспособление [6].

Установите :

- Пластиковая крышка
- Ремень привода навесного оборудования (см. соответствующую операцию)
- Передний правый брызговик (см. соответствующую операцию)
- Звукоизоляцию под двигатель
- Переднее правое колесо

Опустите автомобиль на землю.

Затянуть колесные болты.

Подключите отрицательную клемму аккумуляторной батареи.

Установите :

- Декоративная крышка аккумуляторной батареи
- Декоративную крышку двигателя