

СНЯТИЕ - УСТАНОВКА : ТОПЛИВНЫЙ ФИЛЬТР

ОБЯЗАТЕЛЬНО : Соблюдайте чистоту и правила безопасного выполнения работ.

1. Рекомендуемое оборудование



Рисунок : E5AP2VFD

[1] набор заглушек (-).0188.T.

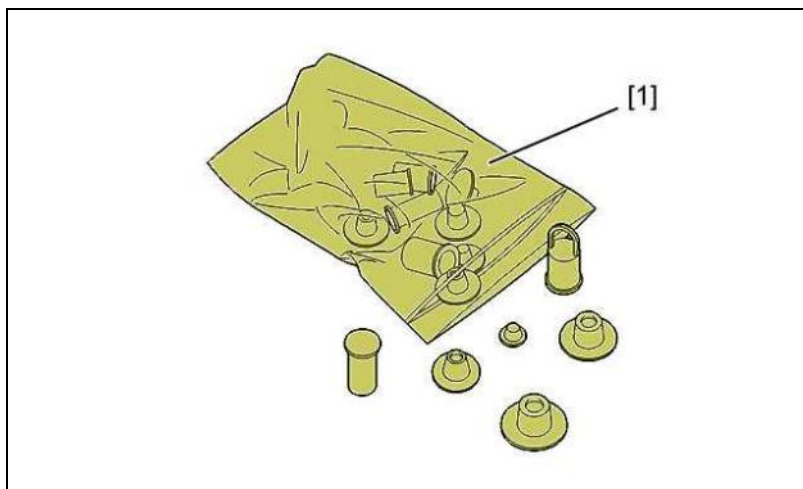

Рисунок : E5AP2X8D

[2] Обезжириватель SODIMAC.

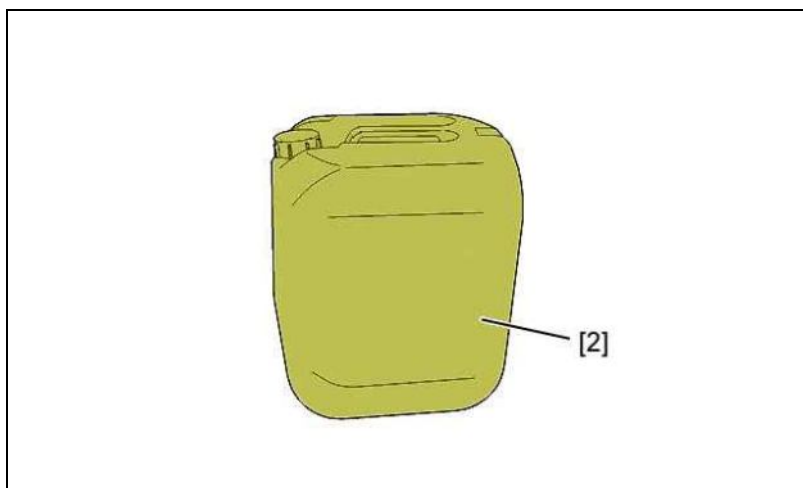

Рисунок : E5AP2X9D

[3] Кисть.

[4] Бак для очистки.

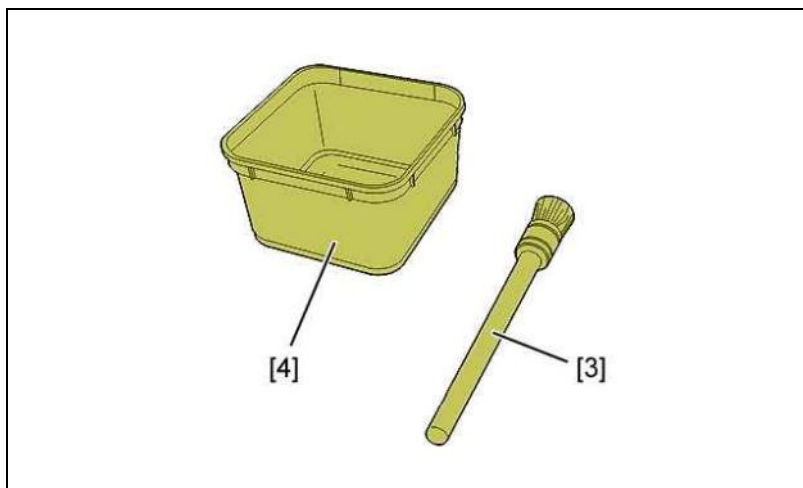

Рисунок : E5AP2QWD

[5] Заглушка для защелкивающих штуцеров 5705-Т.

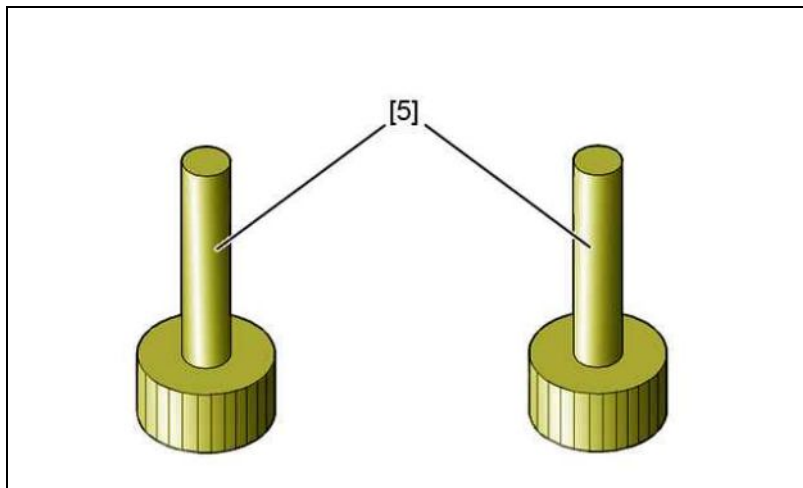

Рисунок : E5AP2QXD

[6] Соединительный элемент для прокачки фильтра дизельного топлива .

2. Снятие

ОБЯЗАТЕЛЬНО : Соблюдайте требования обеспечения безопасности и чистоты для дизельных двигателей с топливной системой высокого давления (HDI).

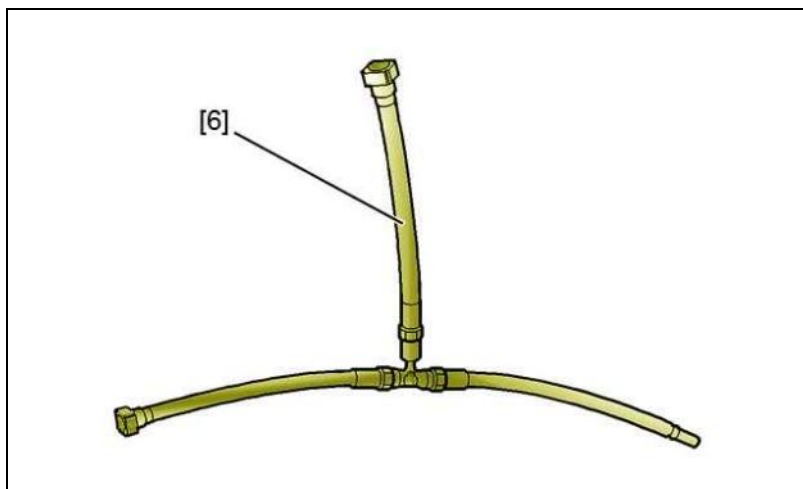
Отсоединить аккумуляторную батарею .

Снять :

- Защитный щиток под двигателем
- Декоративную крышку двигателя

Защитить генератор.



Рисунок : B1BP3KAD

Установить под двигателем емкость для сбора жидкостей.

Открыть сливную пробку жидкости (5).

Очистить присоединения трубок (1 - 2 - 3 - 4) к фильтру При помощи приспособлений [2], [3], [4].

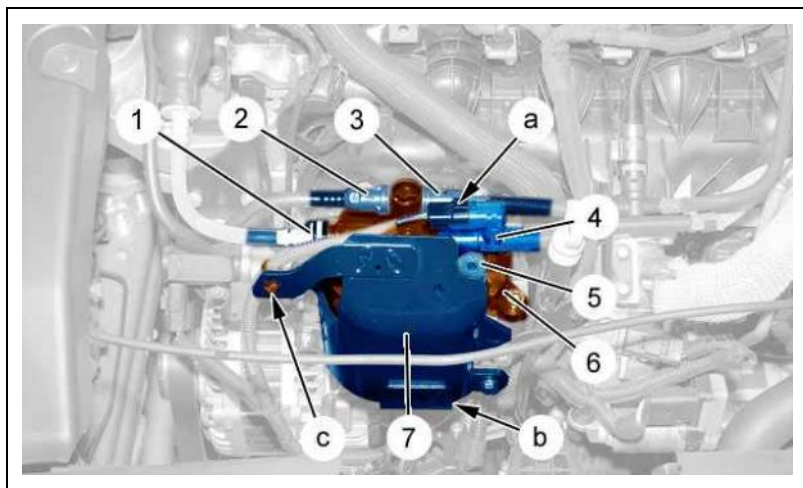
Отсоединить :

- Разъем "а"

- Разъем "b"

Отсоедините жгут электрических проводов (в "с").

Отсоединить разъемы трубопроводов (1 - 2 - 3 - 4).

ВНИМАНИЕ : Заглушите топливные трубки и трубопроводы на топливном фильтре ; При помощи приспособлений [1], [5].

Снимите защитный экран топливного фильтра (7).

Закрутить сливную пробку жидкости (5).



Рисунок : B1BP3KBD

Снять :

- 3 крепежных болтов топливного фильтра (8)
- Топливный фильтр (6)

3. Установка

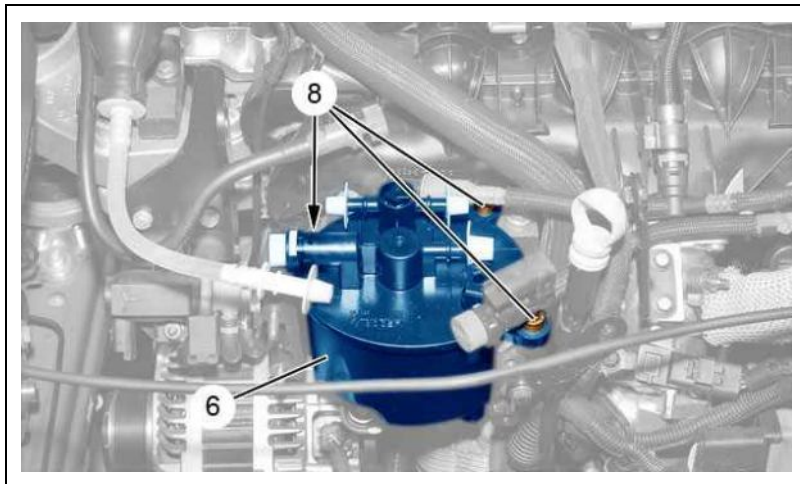
ВНИМАНИЕ : Откройте пакет, в котором содержится новый топливный фильтр, непосредственно перед установкой.

Установите :

- Топливный фильтр (6)
- 3 крепежных болтов топливного фильтра (8)
- Защитный экран топливного фильтра (7)

Заново закрепите жгут проводов (в "с").

Присоединить трубопроводы (1 - 3).

Подключить :

- Разъем "a"
- Разъем "b"

4. Прокачка системы питания



Рисунок : B1BP3KCD

ВНИМАНИЕ : Топливный фильтр обеспечивает дегазацию системы.

Подсоедините охватывающий разъем (диаметром 10 мм в "е") приспособления [6] на место трубки (4).

Вставить соединения (Ø 8 мм в "d" и "f") приспособления [6] вместо трубки (2).

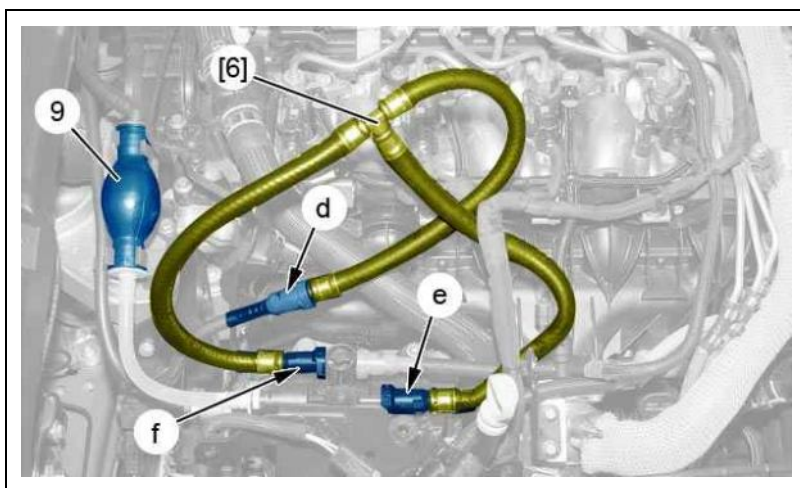
Воздействовать на подкачивающий насос (9) в течение 1 минуты.

Дайте топливному фильтру дегазировать систему в течение 1 минуты.

Снять :

- Приспособление [6]
- Приспособление [5] с трубок (2 - 4)

Присоединить трубопроводы (2 - 4).

Снимите защиту генератора.

Снимите защиту генератора.

5. Контроль герметичности

ВНИМАНИЕ : После 10 воздействий на подкачивающий насос (9) двигатель запустится через 15-20 секунд.

Подсоедините обратно аккумуляторную батарею.

Несколько раз привести в действие подкачивающий насос (9) (10 раза).

Запустить двигатель.

Проверьте отсутствие утечек.

6. Установка (продолжение)

Установите :

- Декоративную крышку
- Защитный щиток под двигателем (см. соответствующую операцию)

7. Прокатка при техническом обслуживании (наличие жидкости)



Рисунок : B1BP3KDD

Установить под двигателем емкость для сбора жидкостей.

Открыть сливную пробку жидкости (5).

Несколько раз привести в действие подкачивающий насос (9).

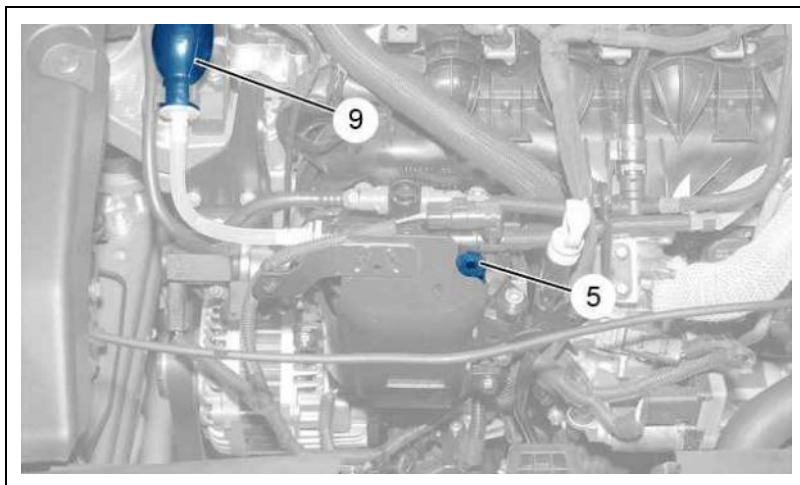
Закрутить сливную пробку жидкости (5).